

Betriebsanleitung

DS2 Automatischer Druckwächter



belko[®]

Einleitung

Sehr geehrter Kunde,

vielen Dank, dass Sie sich für ein Produkt von Belko® entschieden haben. Um die Langjährigkeit des Produkts zu gewährleisten beachten Sie bitte unbedingt, die umseitig folgende Aufbau bzw. Bedienungsanleitung.

Wir empfehlen diese Anleitung zum späteren Nachschlagen aufzuheben. Sie haben eine Frage zu dem Artikel? Es ist leider ein Problem aufgetreten? Für den technischen Support und Serviceanfragen können Sie sich vertrauensvoll an unsere geschulten Mitarbeiter unter info@belko-germany.de wenden.

Anleitung

Nur für den Hausgebrauch und nicht für gewerbliche Nutzung geeignet!

Halten Sie kleine Teile außerhalb der Reichweite von Kindern. Achten Sie auch insbesondere beim Auspacken darauf Plastiktüten und anderes Verpackungsmaterial von Kindern fernzuhalten! Erstickungsgefahr!

Prüfen Sie alle Elemente und Teile auf Schäden. Trotz sorgfältiger Kontrollen kann es passieren, dass auch die beste Ware auf dem Transportweg Schaden nimmt. Bauen Sie in solch einem Fall Ihr Produkt nicht auf. Defekte Teile können Gefahren und Gesundheitsschäden nach sich ziehen.

Nehmen Sie niemals Änderungen am Produkt vor! Durch Änderungen erlischt die Garantie und das Produkt kann unsicher bzw. schlimmstenfalls sogar gefährlich werden.

Verwenden Sie zur Reinigung einen Schwamm und warmes Seifenwasser. Verwenden Sie keine lösmittelhaltigen Reiniger oder Waschmittel, z.B. Bleichmittel können das Produkt beschädigen.

Anwendung

Elektronischer Druckwächter zur Steuerung von Pumpen für Regenwassernutzung, Wasserversorgung und Beregnung bei Hausanlagen. Für klares bis leicht verschmutztes Wasser ohne aggressive und abrasive Bestandteile.

⚠ ACHTUNG

• **Nehmen Sie die Platine auf keinen Fall aus dem Gehäuse.**

• **Auf der Innenseite des Deckels befindet sich der Schaltplan. Es zeigt Ihnen den korrekten Anschluss. Ein falscher Anschluss kann den ganzen elektronischen Schaltkreis zerstören.**

• **Verwenden Sie ein dreiadriges Anschlusskabel (mind. 3G1.0 mm²) mit Zwangserdung-Ende. Die stromführenden Kabel müssen an einem Punkt niedriger als die Befestigungsmutter sein, wie in der Abbildung gezeigt.**

• **Die vier Schrauben auf dem Deckel und die beiden Muttern für die Befestigung der Kabel müssen fest angezogen werden, um Wassereintritt in das Innere dieses Gerätes und Beschädigung des elektronischen Schaltkreises zu vermeiden.**

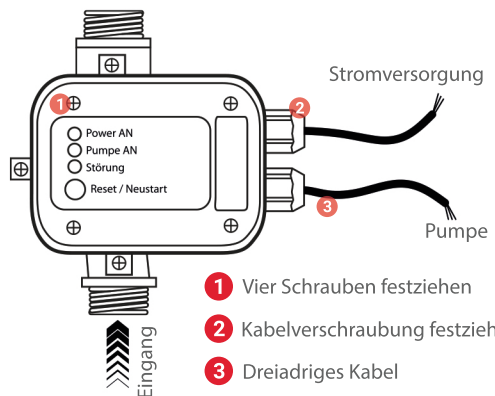

- 1 Vier Schrauben festziehen
- 2 Kabelverschraubung festziehen
- 3 Dreiadriges Kabel

Montage

Technische Daten

Spannung	AC 220 – 240V
Frequenz	50 / 60 Hz
Nennstrom	25 A
Schutzklasse	IP65
Einschaltdruck	1,5 bar

Max. Arbeitsdruck	10 bar
Max. Arbeitstemperatur	60°C
Max Pumpenleistung.	2,2 kW
Verbindung	1" Außengewinde
Ausschaltdruck	Enddruck der Pumpe (Nullförderung)

Montage

HINWEISE ZUR KORREKTEN INSTALLATION DES GERÄTES

Wenn die Wassersäule zwischen der Pumpe und dem höchsten Punkt der Leitung 15 Meter überschreitet, kann das Gerät nicht direkt bei der Pumpe installiert werden. Es muss dann angehoben werden, bis die Wassersäule kürzer als 15 Meter ist. Wenn die Wassersäule z.B. 20 Meter beträgt, muss das Gerät in mindestens 5 Meter Höhe über der Pumpe montiert werden.

Der Druckwächter ist mit einem Prüfventil ausgestattet, um das Leitungssystem vor Druckverlust zu schützen.

Es darf keine Entnahmestelle zwischen Pumpe und Gerät installiert werden.

Die Pumpensteuerung ist vom Hersteller auf einen Vordruck von 1,5 bar eingestellt. Der von der Pumpe erzeugte Druck muss normalerweise 0,8 bar höher sein als der Pumpenvordruck. Prüfen Sie vor dem Start des Geräts die Saugwirkung und dass die Pumpe gefüllt ist!

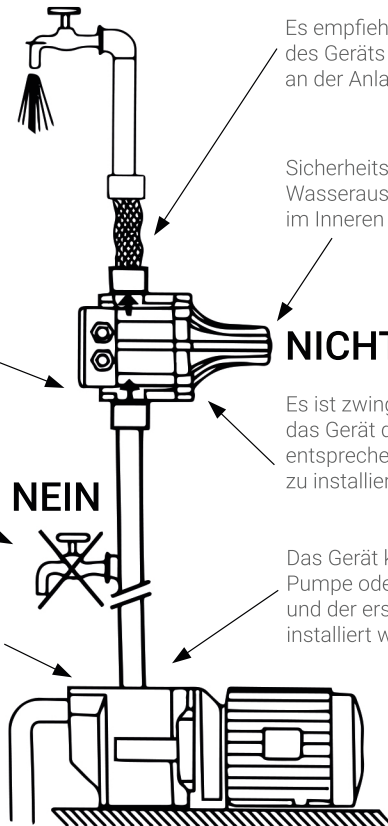

Es empfiehlt sich, den Ausgang des Geräts mit einem Schlauch an der Anlage anzuschließen.

Sicherheitsventil (vermeidet Wasseraustritt falls die Membran im Inneren beschädigt ist.)

NICHT BERÜHREN!

Es ist zwingend erforderlich, das Gerät der Pfeilrichtung entsprechend aufwärts zu installieren.

Das Gerät kann direkt an der Pumpe oder zwischen der Pumpe und der ersten Entnahmestelle installiert werden.

Montage

Anschlussplan



- Lebensgefahr durch Stromschlag bei Arbeiten an elektrischen Anlagen.
- Der elektrische Anschluss, die Installation und die Inbetriebnahme darf nur von qualifiziertem Fachpersonal durchgeführt werden.
- Montage und Anschluss darf nur im spannungsfreien Zustand erfolgen
- Die einschlägigen Vorschriften und Richtlinien müssen unbedingt befolgt werden, um Schäden an Personen und Gegenständen zu vermeiden.
- Niemals defekte Geräte verwenden. Es besteht die Gefahr von Personen- und Sachschäden durch Stromschlag oder Kurzschluss.

SCHALTPLAN ZUM ANSCHLUSS VERSCHIEDENER PUMPENMOTOREN AN DAS GERÄT

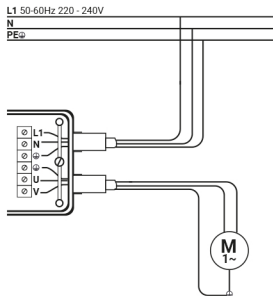

Schaltplan für den Anschluss der einphasigen 230V Pumpen bis 2,2 kW.

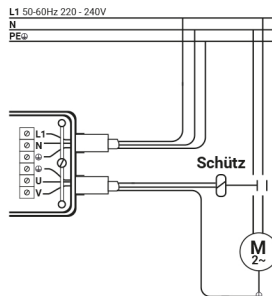

Schaltplan für den Anschluss der einphasigen 230V Pumpen über 2,2 kW durch Fernschalter.

ANFORDERUNG
FERNSCHALTER

Mindestkapazität von 4 kW
oder 5,5 PS ca. 230V

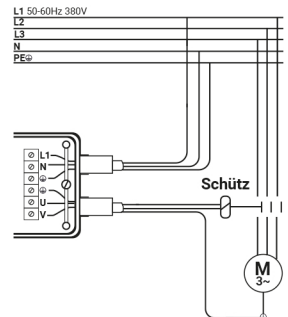

Schaltplan für den Anschluss der dreiphasigen 380V Pumpen durch Fernschalter.

ANFORDERUNG
FERNSCHALTER

Mindestkapazität von 4 kW
oder 5,5 PS ca. 230V

Inbetriebnahme

Sofern die Pumpensteuerung an das Stromnetz angeschlossen ist leuchtet die grüne LED „Power AN“. Die darunter liegende gelbe LED „Pumpe AN“ zeigt an, dass die Pumpe in Betrieb ist.

Die Pumpe läuft für einige Sekunden, um Druck in das Leitungssystem zu bringen, bis der erforderliche Druck erreicht ist. Falls der Druck nicht erreicht werden kann, leuchtet die rote LED „Störung“ nach einigen Sekunden rot. Betätigen Sie in diesem Fall den „Reset / Neustart“ Button durch gedrückt halten, bis die rote LED aus ist.

Die Pumpe wird ausgeschaltet, wenn der Maximaldruck im Inneren der Pumpe erreicht ist.

Funktion

Das Gerät muss nicht manuell programmiert werden, da alle Steuervorgänge bereits Werksseitig vorprogrammiert sind. Häufige Fehlfunktionen wie beispielsweise unzureichende Wasserversorgung, Verstopfung der Saugleitung etc. werden vom Gerät erkannt. Im Anschluss leuchtet die rote LED „Störung“ auf und die Pumpe stoppt automatisch um Schäden durch Trockenlaufen zu vermeiden.

Starten Sie das Gerät erneut, indem Sie die Schaltfläche "Reset / Neustart" drücken, nachdem die Mängel behoben wurden.

Wartung

Nur ein regelmäßig gewartetes und gut gepflegtes Gerät kann ein zufriedenstellendes Hilfsmittel sein. Wartungs- und Pflegemängel können zu unvorhersehbaren Unfällen und Verletzungen führen.

- Prüfen Sie daher regelmäßig alle Verbindungen auf Dichtigkeit.
- Prüfen Sie das Gerät regelmäßig auf Beschädigungen.
- Schützen Sie das Gerät vor Frost und lagern Sie es in der Winterzeit am besten an einem warmen lichtgeschützten Ort.

Störungsbeseitigung

Störung	Ursachen am Gerät	Ursachen außerhalb des Geräts
<ul style="list-style-type: none">▪ Pumpe läuft nicht an	<ul style="list-style-type: none">▪ Platine ist beschädigt.	<ul style="list-style-type: none">▪ Fehlende Spannung▪ Pumpe ist blockiert.▪ Elektrokabel sind vertauscht (Leitung/Motor).
<ul style="list-style-type: none">▪ Pumpe stoppt nicht	<ul style="list-style-type: none">▪ Platine ist beschädigt.▪ Der Durchflussdetektor klemmt in der oberen Position.▪ Die Neustart Taste ist blockiert.▪ Die Pumpe hat nicht genügend Druck.	<ul style="list-style-type: none">▪ Es liegt eine Leckage mit mehr als 0,6 l/min Verlust vor.
<ul style="list-style-type: none">▪ Pumpe arbeitet intermittierend	<ul style="list-style-type: none">▪ Platine ist beschädigt.▪ Die Pumpe hat nicht genügend Druck.	<ul style="list-style-type: none">▪ Es liegt eine Leckage mit mehr als 0,6 l/min Verlust vor.
<ul style="list-style-type: none">▪ Pumpe ist blockiert	<ul style="list-style-type: none">▪ Platine ist beschädigt.▪ Die Pumpe stellt einen Druck bereit, der unter dem Neustartdruck ist.	<ul style="list-style-type: none">▪ Fehlendes Wasser▪ Ansaugprobleme

Service / Garantie

Panorama24 GmbH gewährt für dieses Produkt 1 Jahr Garantie (ab Kaufdatum). Diese Garantieleistung bezieht sich auf alle wesentlichen Mängel des Produktes, die nachweislich auf Material- oder Fabrikationsfehler zurückzuführen sind. Sie erfolgt durch die Ersatzlieferung eines einwandfreien Produktes oder durch die kostenlose Reparatur des eingesandten Produktes nach unserer Wahl, wenn folgende Voraussetzungen gewährleistet sind:

- Das Produkt wurde sachgemäß und laut den Empfehlungen in der Betriebsanleitung behandelt.
- Es wurde weder vom Käufer noch von einem Dritten versucht, das Produkt zu reparieren.

Diese Hersteller-Garantie berührt die gegenüber dem Händler/Verkäufer bestehenden Gewährleistungsansprüche nicht.

Bei einem Garantiefall muss die Kopie des Kaufbeleges beiliegen.

Haben Sie Fragen? Gibt es leider ein Problem mit dem Artikel? Sprechen Sie uns an. Unsere geschulten Mitarbeiter/innen stehen Ihnen gern zur Verfügung. Sie erreichen uns unter:

Tel. +49 (0) 511 - 212 416 70
E-Mail: info@panorama24.eu

Entsorgung / EU-Konformitätserklärung

Entsorgung

Am Ende der langen Lebensdauer Ihres Artikels führen Sie bitte die wertvollen Rohstoffe einer fachgerechten Entsorgung zu, so dass ein ordnungsgemäßes Recycling stattfinden kann. Sollten Sie sich nicht sicher sein, wie Sie am besten Vorgehen, helfen die örtlichen Entsorgungsbetriebe oder Wertstoffhöfe gerne weiter.



Innerhalb der EU weist dieses Symbol darauf hin, dass dieses Produkt nicht über den Hausmüll entsorgt werden darf. Altgeräte enthalten wertvolle recyclingfähige Materialien, die einer Wiederverwertung zugeführt werden sollten und um der Umwelt bzw. der menschlichen Gesundheit nicht durch unkontrollierte Müllbeseitigung zu schaden. Bitte entsorgen Sie Altgeräte deshalb über geeignete Sammelsysteme oder senden Sie das Gerät zur Entsorgung an die Stelle, bei der Sie es gekauft haben. Diese wird dann das Gerät der stofflichen Verwertung zuführen.

Als Endnutzer sind Sie zur Rückgabe gebrauchter Batterien gesetzlich verpflichtet. Sie können Batterien nach Gebrauch an uns oder in den dafür vorgesehenen Rücknahmestellen (z.B. in kommunalen Sammelstellen oder im Handel) unentgeltlich zurückgeben.

Sie können die Batterien auch an uns zurücksenden. Wir erstatten Ihnen das Briefporto für die Rücksendung der Altbatterie.

Die auf den Batterien abgebildeten Symbole haben folgende Bedeutung:

= Batterie darf nicht in den Hausmüll gegeben werden.

Pb = Batterie enthält mehr als 0,004 Masseprozent Blei.

Cd = Batterie enthält mehr als 0,002 Masseprozent Cadmium.

Hg = Batterie enthält mehr als 0,0005 Masseprozent Quecksilber.

EU-Konformitätserklärung

Der Unterzeichner, Panorama24 GmbH, Chromstr. 4, 30916 Isernhagen, DEUTSCHLAND bescheinigt hiermit, dass die nachstehend aufgeführten Geräte bei Verlassen des Werks die harmonisierten EU-Leitlinien, EU-Normen für Sicherheit und besondere Normen erfüllen. Dieses Zertifikat verliert seine Gültigkeit, wenn die Geräte ohne unsere Genehmigung verändert werden.

Wir weisen ausdrücklich darauf hin, dass wir in Übereinstimmung mit dem Produkthaftungsgesetz nicht für Schäden haften, die durch unsere Produkte entstehen, wenn diese unsachgemäß und nicht durch einen von uns autorisierten Servicepartner repariert wurden oder wenn keine Original Belko® Teile oder von uns zugelassene Teile verwendet wurden.

PRODUKTBEZEICHNUNG: DRUCKSCHALTER

PRODUKTTYP: DS-2 / LS-1 2.2KW

ANBRINGUNGSJAHR DER CE-KENNZEICHNUNG: 2023

EU RICHTLINIEN:

(EU)2015/863

2011/65/EU

2014/35/EU

2014/30/EU

Über den Druckschalter

Für technischen Support, Serviceanfragen oder Bestellungen wenden Sie sich vertrauensvoll an unsere geschulten Mitarbeiter unter info@belko-germany.de

Weitere tolle Produkte

Viele weitere Produkte finden Sie in unserem Onlineshop.
Diesen finden Sie unter der Internetadresse
www.panorama24.eu



Copyright © 2023 Panorama24 GmbH.
Hergestellt für Panorama24 GmbH, Chromstr. 4, 30916 Isernhagen
Belko® ist eine Marke der Panorama24 GmbH

Das Handbuch wird regelmäßig korrigiert. Für technische und drucktechnische Fehler und ihre Folgen übernehmen wir keine Haftung.